



InnoLIFT

Italia

Il rivoluzionario self-loader dalla Finlandia per il Mondo



Il self loader originale



Dopo aver caricato il furgone InnoLift è in grado di AUTOCARICARSI sul tuo veicolo occupando lo stesso spazio di un transpallet manuale. Il processo di carico e scarico è semplice e veloce.

Efficienza

Con un innoLift nel tuo furgone puoi caricare, scaricare e consegnare in maniera rapida ed efficiente tutto il materiale necessario ai tuoi clienti.

Grazie alla velocità nell'operare, puoi aumentare la produttività delle consegne.

Sicurezza

La semplicità delle operazioni ed il design ergonomico, ti tengono al sicuro dai rischi riguardanti la sicurezza e riducono la possibilità di infortuni.

InnoLift è davvero semplice e sicuro da utilizzare!

Qualità

Attenzione ai minimi dettagli, con componenti di eccellente qualità e produzione di altissimo livello Finlandese sono le caratteristiche che distinguono innoLift come un prodotto affidabile e durevole nel tempo.

La marcatura CE lo rende adatto a tutti gli standard internazionali.

Fino a 1000 Kg di portata

Anche per pallet chiusi



Il nuovo Innolift ha portata fino a 1000 Kg e grazie alle nuove ruote è in grado di muoversi agilmente in spazi ristretti.

Da oggi puoi utilizzare Innolift anche con i pallet chiusi.

Come funziona Innolift



1. Carica il bancale nel furgone.

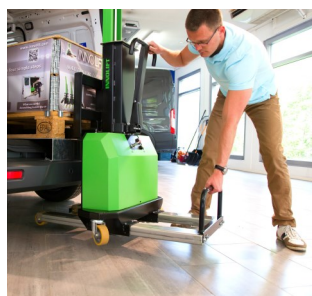

2. Estrai le sottoforche dal telaio



3. Solleva il corpo macchina e reinsertisci le sottoforche.



4. Parcheggia innolift nel furgone, metti il freno e si parte!

MODELLI EL

Con trazione elettrica



COMPLETAMENTE ELETTRICI

Grazie al nuovo motore elettrico InnoLift è in grado di caricare e trasportare agilmente e per lunghe percorrenze materiali pesanti senza che tu ti affatichi o comprometta la tua sicurezza sul lavoro.

NUOVI MODELLI

EL 1000.1000 e **EL 1000.1250** sono in grado di sollevare carichi fino a 1000 Kg di peso ad una quota rispettiva di 1 metro ed 1.25 metri

MODELLI ERT

Nuova versione Rough Terrain



I nuovi **INNOLIFT ERT** grazie alle ruote off-road ed una trazione ancora più potente sono in grado di muoversi su qualsiasi terreno a pieno carico. Ghiaia, terra e fanghiglia: nulla può fermarli!

NUOVI MOTORI

Motori elettrici di ultima generazione per affrontare le sfide del duro lavoro quotidiano.

INARRESTABILI SU QUALUNQUE SUPERFICIE

NUOVO MODELLO

Il nuovo modello **ERT 1000.1500** è in grado di sollevare carichi fino a 1000 Kg di peso ad una quota rispettiva di 1500 mm anche su terreni impervi come pietre e ghiaia.



Scheda Tecnica modelli standard

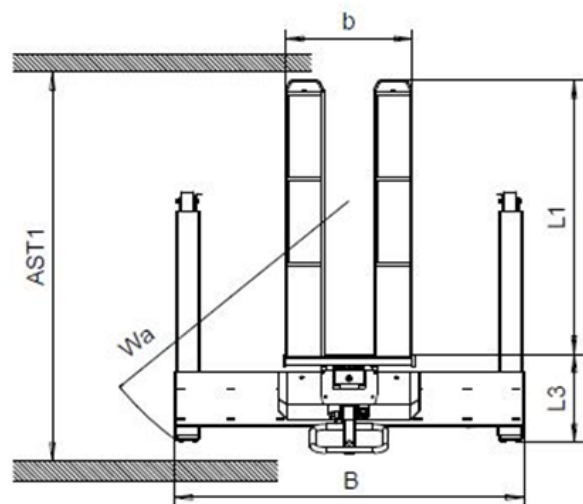
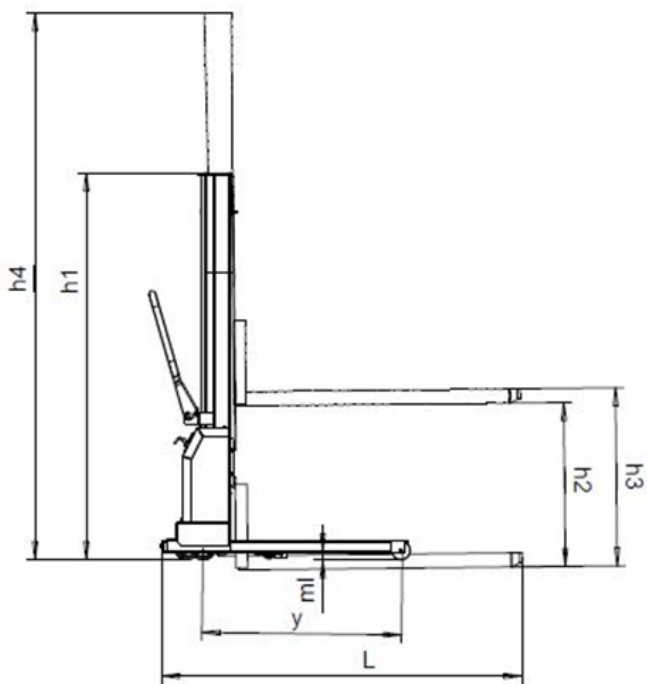
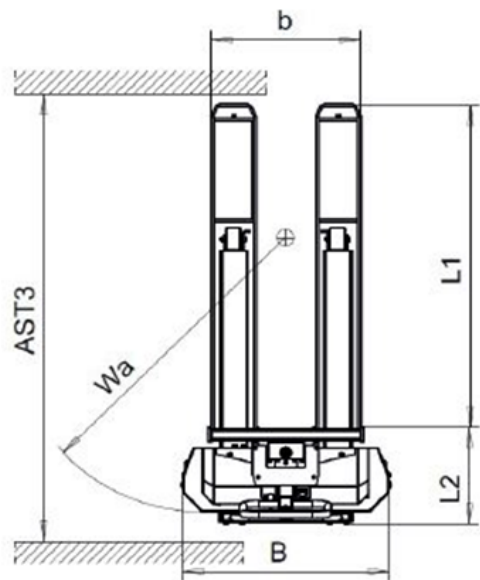
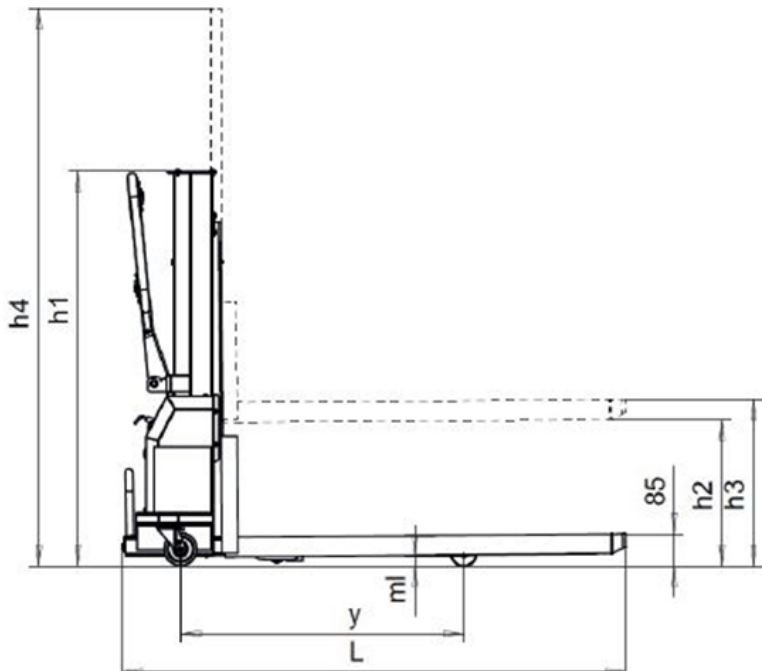

		IS 600.700	IM 600.800	IL 600.1000	IXL 500.1250
Alimentazione		Semielettrico	Semielettrico	Semielettrico	Semielettrico
Portata	Kg	600	600	600	500
Baricentro di carico	mm	600	600	600	600
Altezza di sollevamento	mm (h3)	800	800	1000	1250
Altezza di carico	mm (h2)	700	700	900	1150
Peso macchina	Kg	178	180	185	190
Ingombro minimo	mm (h1)	1100	1200	1400	1650
Ingombro massimo	mm (h4)	1790	1890	2290	2790
Materiale ruote		Poliuretano	Poliuretano	Poliuretano	Poliuretano
Dimensione rulli di carico	mm	75x60	75x60	75x60	75x60
Dimensione ruote pivotanti	mm	100x40	100x40	100x40	100x40
Lunghezza totale	mm (L)	1520	1520	1520	1520
Lunghezza corpo macchina	mm (L2)	350	350	350	350
Larghezza telaio	mm (B)	760	760	760	760
Passo	mm (y)	980	980	980	980
Dimensione forche	mm	165x60	165x60	165x60	165x60
Lunghezza forche	mm (L1)	1170	1170	1170	1170
Scartamento forche	mm (b)	540	540	540	540
Luce a terra	mm (ml)	0-30	0-30	0-30	0-30
Corridoio di lavoro	mm	1810	1810	1810	1810
Raggio di sterzata	mm (Wa)	1090	1090	1090	1090
Freno di parcheggio		Meccanico	Meccanico	Meccanico	Meccanico
Motore di sollevamento	kW	0,8	0,8	0,8	0,8
Batteria	V/Ah	12/44	12/44	12/44	12/44
Carica batteria	V/A	12/10	12/10	12/10	12/10

		IL 1000.1000	IXL 1000.1250	IXL 550.1250 US
Alimentazione		Elettrico	Elettrico	Elettrico
Portata	Kg	1000	1000	550
Baricentro di carico	mm	600	600	600
Altezza di sollevamento	mm (h3)	1000	1250	1250
Altezza di carico	mm (h2)	900	1150	1150
Peso macchina	Kg	251	259	257
Ingombro minimo	mm (h1)	1460	1710	1650
Ingombro massimo	mm (h4)	2350	2850	2790
Materiale ruote		Poliuretano	Poliuretano	Poliuretano
Dimensione rulli di carico	mm	80x54	80x54	75x60
Dimensione ruote pivottanti	mm	125x40	125x40	100x40
Lunghezza totale	mm (L)	1570	1570	1520
Lunghezza corpo macchina	mm (L2)	390	390	350
Larghezza telaio	mm (B)	1000	1000	1490
Passo	mm (y)	980	980	980
Dimensione forche	mm	175x60	175x60	165x60
Lunghezza forche	mm (L1)	1170	1170	1170
Scartamento forche	mm (b)	540	540	540
Luce a terra	mm (ml)	0-30	0-30	0-30
Corridoio di lavoro	mm	1860	1860	1860
Raggio di sterzata	mm (Wa)	1140	1140	1200
Freno di parcheggio		Meccanico	Meccanico	Meccanico
Motore di sollevamento	kW	0,8	0,8	0,8
Batteria	V/Ah	12/44	12/44	12/44
Carica batteria	V/A	12/10	12/10	12/10

Scheda Tecnica modelli EL

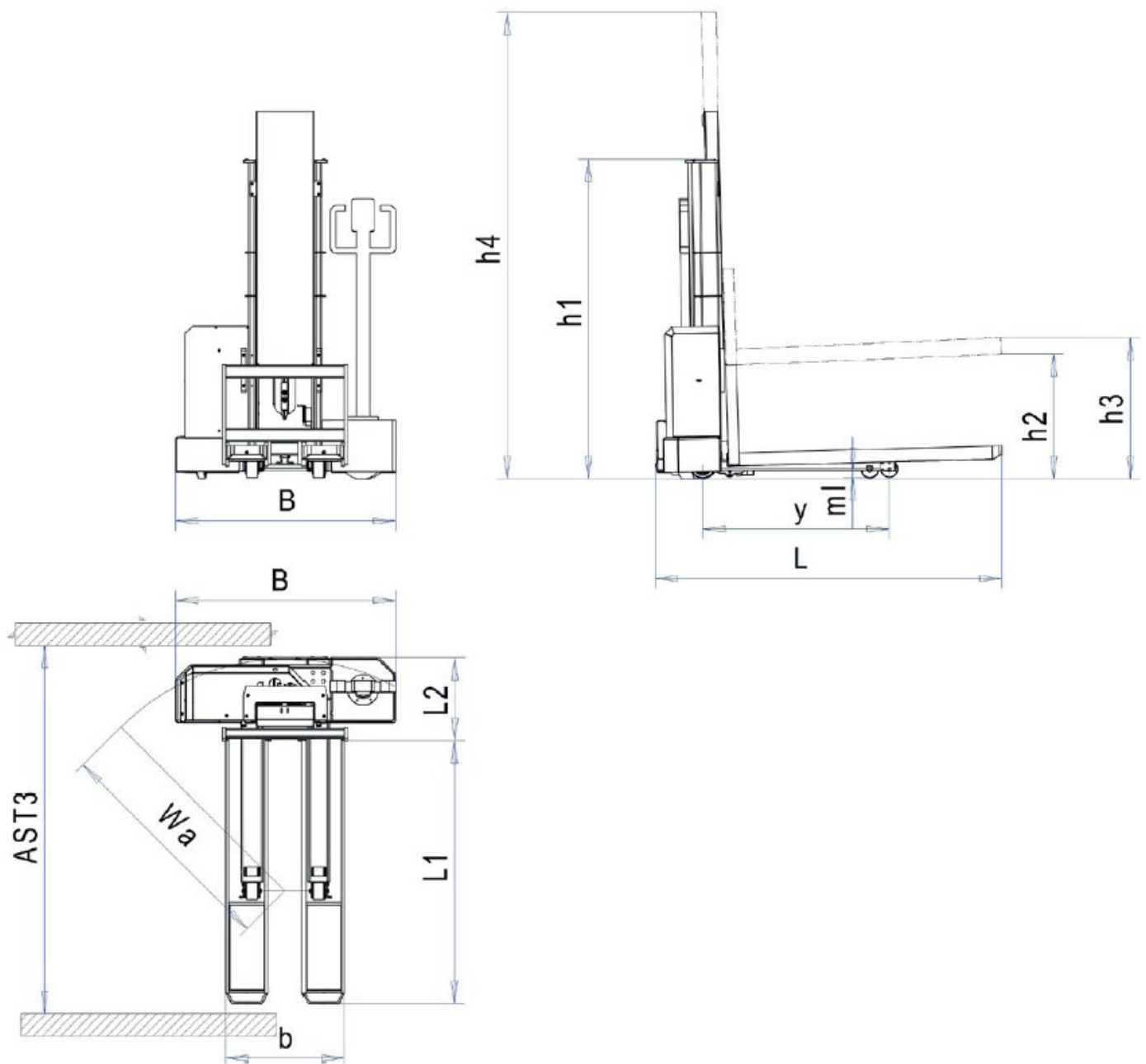

		EL 1000.1000	EXL 1000.1250
Alimentazione		Elettrico	Elettrico
Portata	Kg	1000	1000
Baricentro di carico	mm	600	600
Altezza di sollevamento	mm (h3)	1000	1250
Altezza di carico	mm (h2)	950	1200
Peso macchina	Kg	355	360
Ingombro minimo	mm (h1)	1200	1400
Trazione		Elettrica con freno elettrico integrato	Elettrica con freno elettrico integrato
Materiale ruote		Poliuretano	Poliuretano
Dimensione rulli di carico	mm	2X 75x60	2X 75x60
Dimensione ruote pivottanti	mm	100x40	100x40
Lunghezza totale	mm (L)	1520	1520
Lunghezza corpo macchina	mm (L2)	350	350
Larghezza telaio	mm (B)	1000	1000
Passo	mm (y)	980	980
Dimensione forche	mm	165x60	165x60
Lunghezza forche	mm (L1)	1170	1170
Scartamento forche	mm (b)	540	540
Luce a terra	mm (ml)	0-30	0-30
Corridoio di lavoro	mm	1810	1810
Raggio di sterzata	mm (Wa)	1090	1090
Freno di parcheggio		Elettromeccanico	Elettromeccanico
Motore di sollevamento	kW	0,8	0,8
Batteria	V/Ah	2X 12V 40Ah	2X 12V 40Ah
Carica batteria	V/A	24/10	24/10

Scheda Tecnica modello ERT

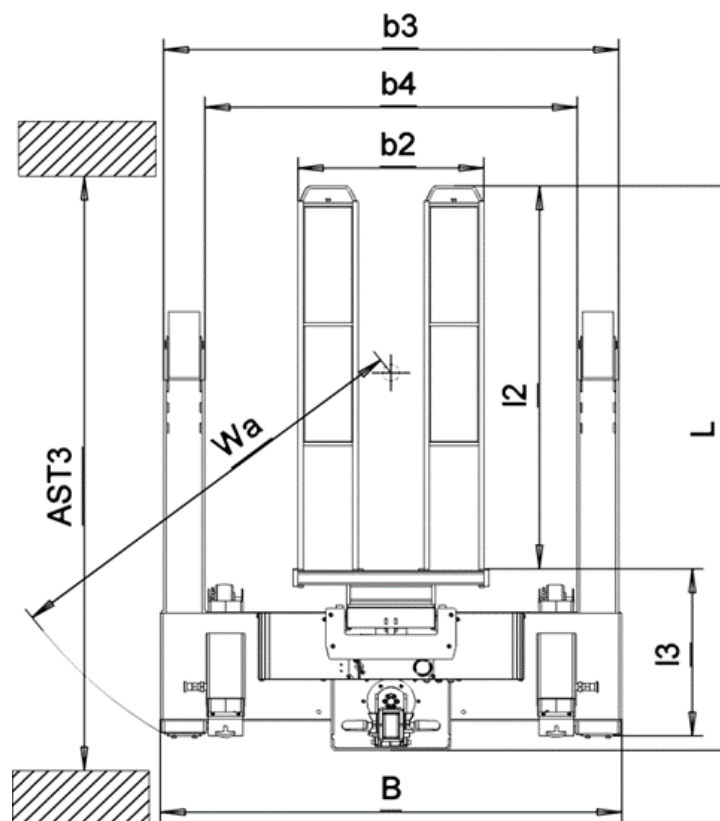
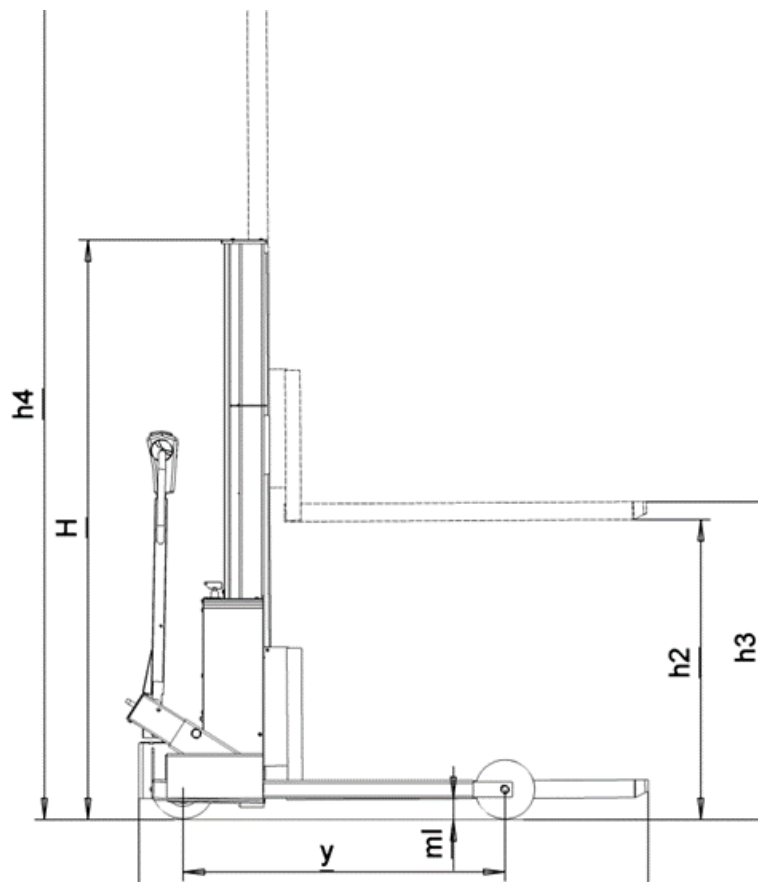

		ERT 1000.1250	ERT 1000.1500
Alimentazione		Elettrico	Elettrico
Portata	Kg	1000	1000
Baricentro di carico	mm	600	600
Altezza di sollevamento	mm (h3)	1250	1250
Altezza di carico	mm (h2)	1150	1150
Peso macchina	Kg	420	430
Ingombro minimo	mm (h1)	1995	1995
Trazione		Elettrica con freno elettrico Integrato e radiocomando	Elettrica con freno elettrico Integrato e radiocomando
Materiale ruote		Gomma super elastica e vulkollan	Gomma super elastica e vulkollan
Dimensione rulli di carico	mm	200x80	200x80
Dimensione ruota trazione	mm	200x80	200x80
Lunghezza totale	mm (L)	1735	1735
Lunghezza corpo macchina	mm (L2)	575	575
Larghezza telaio	mm (B)	1350	1350
Passo	mm (y)	980	980
Dimensione forche	mm	175x60	175x60
Lunghezza forche	mm (L1)	1160	1160
Scartamento forche	mm (b)	540	540
Luce a terra	mm (ml)	80	80
Corridoio di lavoro	mm	2120	2120
Raggio di sterzata	mm (Wa)	1420	1420
Freno di parcheggio		Elettromeccanico	Elettromeccanico
Motore di sollevamento	kW	0,8	0,8
Batteria	V/Ah	2X 12V 40Ah	2X 12V 40Ah
Carica batteria	V/A	24/10	24/10

INNOLIFT ERT 1000.1500





INNOLIFT ITALIA

Via Milano 13/15
20060 Liscate (Mi)

mail: info@innolift.it

tel. +39 02-95 87 336

www.innolift.it